

TECHNICKÁ SPECIFIKACE



Stralis X-Way AD340X48Z HR OFF – B384

S třístrannou sklápěcí nástavbou VS-MONT

Čtyřnápravový podvozek X-way určený pro stavební a komunální nástavby. Žebřinový rám. Tuhé nápravy. Hnaný zadní tandem. Kotoučové brzdy. Dvě říditelné přední nápravy. Uspořádání náprav 8x4/4 (2+2). Mechanické pérování předních náprav. Hnací ústrojí pro těžký provoz nebo provoz v soupravě. Volitelné kombinace výšky rámu- typu pérování- verze hnacích náprav. Podvozek k dostavbě s přípravou pro nástavbáře.

HMOTNOSTI A ROZMĚRY

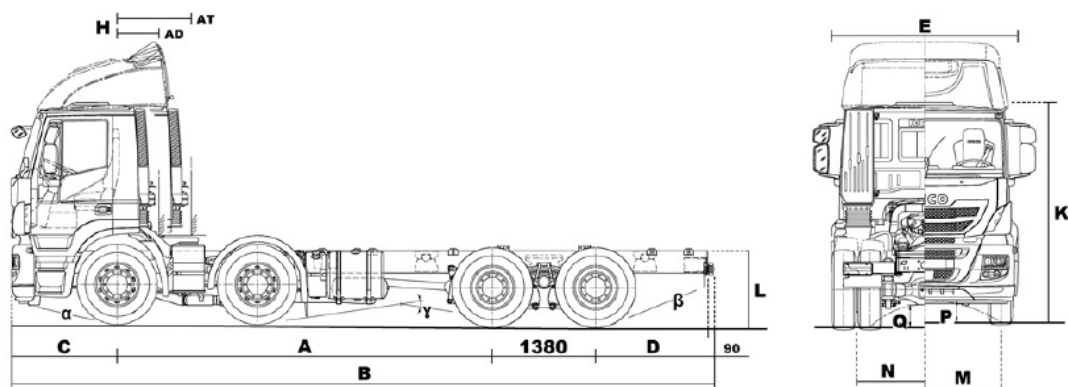

Rozměry [mm] :

315/80R22,5 road/construction

A Rozvor náprav	4250	4500	4750	5020	5600	5820
A1 Druhý rozvor #					1380				
B Maximální délka	7906	8761	8941	9481	9796	10021			
L1 Volná délka rámu pro podvozky +250 #	6011	6866	7046	7586	7901	8126			
L2 Indikativní délka nástavby ** #	6011	6866	7046	7586	7901	8126			
D Zadní převis standard	685	1225	1225	1495	1225	1225			
C Přední převis					1440				
F/H P.náprava-začátek nástavby #					705				
K Vnější výška kabiny nezatiženo	3145	3145	3145	3145	3145	3145			
E Šířka kabiny / šířka podvozku					2280 / 2550				
L0- Výška rámu(podlahy)nezatiženo konec					1128 / 1115				
Lz- Výška rámu(podlahy) zatíženo					1028 / 1015				
N- Max. zdvih kol nad rám (výška podběhu)					230				
Průměr otáčení stopový	17200	17800	18500	19200	20700	21300			
Průměr otáčení obrysový	18800	19400	20100	20800	22300	22900			
Přední rozchod kol					2040				
Zadní rozchod kol					1827				
Světlná výška přední / zadní					315 / 250				
Přední nájezdový úhel ° #					14				
Zadní nájezdový úhel ° #	31	17	17	14	17	17			
Přechodový úhel ° #	23	21	19	19	19	18			

pro tahače: druhý rozvor, točna před nápravou, přední vzdálenost k čepu, výška spoileru(opt), C1 délka přední nárazníkový spoiler (Opt), přední a zadní volný poloměr

pro furgony: nic, výška, objem, šířka zadních dveří, max.šířka lož.prostoru, délka lož.prostoru, šířka bočních posuvných dveří

Hmotnosti [kg] pro rozvor: 4250

platí pro základní nádrž a pneumatiky:Pneu 385/65-315R22.5 - Mixed/Off Road

Celková hmotnost vozidla tech. / legal	36000	32000
Max.tech.zatížení náprav(poslední volba):	8000 – 8000 - 23000	
Max.legalní zatížení náprav :		10000 - 10000 - 19000
Pohotovostní hmotnost (v základní výbavě)	9780	
Pohot. hmotnost na přední nápravě(ách)	6725	
Pohot. hmotnost na zadní nápravě(ách)	3055	
Užitečná hmotnost		22220
Celk.hmotnost soupravy homol./ kalkulovaná s 7,5kW/t /90km/h	50000 (opt.60000)	46172
Verze extra zesíleného provedení – celková tech.hmotnost:	36000	

A Rozvor [mm]	4250	4500	4750	5020	5600	5820
Pohotovostní hmotnost (v základní výbavě)	9780	9850	9870	9920	9960	9980			
Pohot. hmotnost na přední nápravě(ách)	6725	6700	6680	6640	6640	6640			
Pohot. hmotnost na zadní nápravě(ách)	3055	3150	3190	3280	3320	3340			

Pro zachování pohodlného řízení (ovládání směru a brzdění) při všech podmínkách je nutné dodržet minimální zatížení přední nápravy 25% okamžité hmotnosti vozidla. Nástavbář je povinen respektovat limitní hodnoty těžiště z výkresu. Shora uvedené hodnoty jsou orientační nezávazné, pohotovostní hmotnost včetně řidiče a 90% kapalín Závazné hodnoty na výkrese. Výrobek je předmětem neustálého zdokonalování bez povinnosti informace zákazníků. Obrázky jsou určeny k ilustračním účelům.

HNACÍ ÚSTROJÍ VOZIDLA

MOTOR **F3G 480hp Cursor 11 EuVI**

Vznětový řadový šestiválec. Common Rail 2200bar, zadní rozvod OHC 24V, 11118cm³. Přepřívání e-VGT s el. ovládním a mezichladičem. Řízené chlazení oleje. ATS typ HI-eSCR, DPF. El. přehřev. El. ovládané chlazení. Proporcionální el. klapka výfuku. Teleservis. Třífázová brzda ITB.

Verze motoru / emise	F3GFE611F*J / EuroVIc HD
Maximální výkon kW při otáčkách 1/min	353 / 1465-1900
Max. kroutící moment Nm při otáčkách 1/min	2300 / 970-1465
Ekonomický rozsah otáček 1/min	900 – 1550
Specifická spotřeba při mx.výkonu g/kWh (WHSC)	205
Výkon odlehčovací brzdy kW při otáčkách 1/min	372/ 2400
Palivo	Nafta B7 nebo HVO XTL
Uklazení paliva (kapacita viz individ.výbava)	Nádrž kapaliny

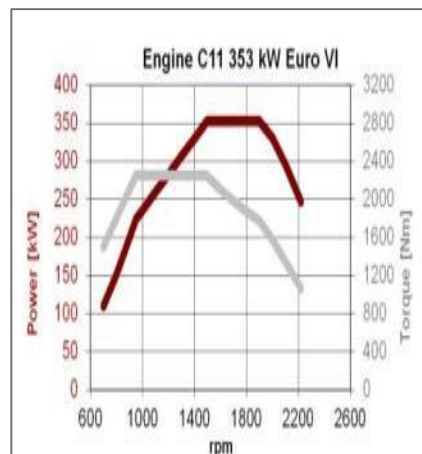

PŘEVODOVKA A SPOJKA: **Hi-TRONIX 12 OD**

Automatizovaná 12ti stupňová, 3-hřídelová převodovka 2x3x2+2R s 2-pedálovým ovládním a elektronickou synchronizací. Suchá spojka automaticky ovládaná a seřizovaná. Programy: automat, aut+manuál, manuál, power-offroad, brzdňý, manévrování. Ovládní z volantu. Převodové poměry: 12.9-9.97-7.67...2.8-2.1-1.68-1.29-1.00-077 / R12 (opt R 2,60)

PŘEDNÍ NÁPRAVA(Y): **5890-OFF twin**

Dvě řídící tuhé nepoháněné nápravy s kovanou nápravnicí se zvýšenou světlou výškou vedená parabolickými pery, stabilizátory, tlumiče. Kuličkové maticové řízení s hydraulickým posilovačem, 2 okruhy. Prolis 72mm. Nápravnice 2x9t.

HNACÍ NÁPRAVA(Y): **HR-TM 452191/ADB (HR-TL 452146/ADB)**

Hnací tandemová tuhá dvojnáprava s bezúdržbovým uložením dvojmontáže kol v ocelovém odlitku. Kolové planetové redukce a hypoidní převody. Zavěšení spodními tyčemi a horními triangly, odpružení společnými listovými pery na centrálním čepu (Cantilever), stabilizátor. Mezinápravový diferenciál s uzávěrkou. Dělení výkonu 1:1. Příčné uzávěrky diferenciálů. (Provedení ..46/ADB pro Cursor9)

VÝBAVA VOZIDLA:

	Model:	AD340X48Z HR OFF - B384	USPORÁDÁNÍ PODVOZKU	8x4x4
			KABINA	Active Day - Stralis Evo
			STRANA PROVOZU	vpravo, volant vlevo
			VÝKON MOTORU	C11 480 HP
			PREVODOVKA	ZF TraXon 12-rychlostní automatizovaná
			CELKOVÁ HMOTNOST VOZIDLA	32 t
			POHÁNĚNÉ NÁPRAVY / ZAVĚŠENÍ NÁPRAV	HR-TM dvojitá redukce Mechanické - mechanické
			BRZDY	Kotoučové - kotoučové
			DRUH TŘETÍ NÁPRAVY	Bez třetí nápravy
			POUŽITÍ	Standard
			DRUH KAROSÉRIE	Podvozek s kabinou
			ROZVOR	4250
			Barva	50105 - Bílá polární
		Pneumatiky	20795 - Pneu 315/80R22.5 stavební	

Volitelná výbava			
ELEKTRIKA			
78713		Zásuvka nabíjení baterií, laminární konektor	0.00 EUR
14569		Interface FMS-fleet management	300.00 EUR
HNACÍ ÚSTROJÍ / PTO			
77984		Bez vypínání volnoběhu motoru	0.00 EUR
78733		VP NH/4c díra, vpravo, 430Nm	1,200.00 EUR
KABINA			
00553		Och.mřížka hlavních světlometů	150.00 EUR
78563		Tlaková jednotónová houkačka za nárazníkem	250.00 EUR
75490		Radio/CD/BT/miniUSB	550.00 EUR
06891		Imobilizér v klíči	350.00 EUR
02650		Integrovaná klimatizace	1,300.00 EUR
08092		Centr.zamykání s dál.ovládáním	250.00 EUR
75200		Roleta pro boční okno řidiče	80.00 EUR
00632		Vnější sluneční clona	360.00 EUR
06620		Vyhř.tex.komf.sedad.ř.na vzd.	300.00 EUR
00160		Ocelový přední nárazník černý	900.00 EUR
07307		Bez měření zatížení náprav	0.00 EUR
PODVOZEK			
06403		Příprava pro nastavbu sklápěč	300.00 EUR
00191		Ochr. štít chladiče a ol. vany	130.00 EUR
02351		Bez plastových koncovek rámu	-50.00 EUR
02672		Schůdek na lev.blatn. s madlem	360.00 EUR
07806		Výrobce Ringfeder	0.00 EUR
06157		Aut. tažný čep 50mm D 200kN	800.00 EUR
04859		Zadní převis 775 mm	0.00 EUR
02199		Bez čelní protipodjezd.zábrany	-120.00 EUR
06151		Zadní tažná příčka D 200 kN	200.00 EUR
14861		Funkce Hill Holder	320.00 EUR
78507		Funkce Rocking Mode pro vyproštění	200.00 EUR
06937		Celková hmotnost soupravy 60t pro 2 a více	300.00 EUR

FUNKČNÍ SKUPINY VOZIDLA

RÁM PODVOZKU: **Stralis X-way cab** 8294 Barva podvozku IC575 RAL7021

Rám vozidla žebřinový, ocelové tvářené podélníky s montovanými příčkami. Rám v půdorysu 2x zúžený, zadní šířka 771,4 mm, podélník s konstantní výškou x šířkou profilu 304,4 x 80, tloušťka 7,7 mm. Nastavení výšky:

79374 SET-UP OFF

TAŽNÉ ZAŘÍZENÍ:

Zadní tažná příčka a vzduchové přípojky přívěsu. Hák viz individuální výbava.

ELEKTRICKÁ SOUSTAVA: **HI-MUX 24V**

Nominální napětí 24V, 2 baterie s el. odpojovačem, systém multiplex s CAN, přední unifikované U a frame computer a zadní variabilní H, autodiagnostické funkce napojené na telematiku, ochrana el. vodičů v kabelových chráničkách ADR, tuhé uložení v lištách, příprava pro nástavbáře. LED ready.

BRZDY: **EBS-X-way**

Vzduchem ovládané provozní brzdy kotoučové s vnitřním chlazením a plovoucími třmeny na všech nápravách se systémem regulace: Vzduchem a elektricky ovládané ventily kol (EBS). Zahrnuje funkce ABS, ASR, EBL, BAS. Integrovaná funkce motorové brzdy (a retardéru) pro optimalizaci opotřebení. Parkovací brzda působící: pružinovými válci na kotouče zadních kol.

ASISTENČNÍ SYSTÉMY: **2019 N3G 4-ax**

ESP - systém elektronické stability soupravy zahrnující i systém řízení trakce (opt.), BAS - systém efektivního panického brzdění, AEBS II - asistent nouzového brzdění(opt), LDWS - systém hlídání jízdy v pruhu(opt), CC+Gap tempomat s dvěma rychlostmi, ACC- asistent udržování odstupu (adaptivní tempomat, opt.), HillHolder - asistent rozjezdu do kopce(opt), Rocking - vyprošťovací mód ovládání převodovky, Creep - mód unášení spojky pro manévrování, Ecoroll- režim palivo šetřící volnoběžky. iECO- omezovač rychlosti s 2 hodnotami, úprava charakteristiky motoru a řazení podle hmotnosti soupravy.

KABINA: **78057 Active Day** **BARVA:** **50105 – IC 194 BÍLÁ**

Kabina denní víceúčelová, vnit. šířka 1990, délka 1450mm, odpružena 4 jednotkami. Čalouněná zadní stěna bez oken. Motorový tunel výšky 360mm. Nastavitelné sedadlo spolujezdce. Volant vlevo s pneumatickým zámekem nastavení.



IVECO

Your partner for sustainable transport

NÁSTAVBA – TŘÍSTRANNÁ SKLÁPĚČÍ (VS-MONT S3)

POUŽITÍ:

Třístranný sklápěč určený pro silniční přepravu štěrku, písku a zeminy v soupravě.

KONSTRUKCE:

Ocelový svařenec, podlaha 6 mm (materiál HB 450), přední čelo 4 mm (materiál ST52.3), bočnice a zadní čelo 4 mm (materiál Domex S700MC, alternativně HB 450).

Pomocný rám konstruován individuálně pro podvozek IVECO dle pokynů výrobce. Hlavní nosníky rámu ve tvaru „U“, příčné výtuhy, materiál DOMEX.

ROZMĚRY:

Vodní objem – 13,3 m³ (s bočními nástavci 15,9 m³), rozměr (DxŠxV) – 5600 x 2370 x 1000 mm.

Demontovatelné hliníkové nástavce +200 mm. Orientační hmotnost nástavby – 4400 kg.

HYDRAULIKA:

Pohon hydrauliky od P.T.O. na převodovce, hydraulická nádrž 30 L, zubové čerpadlo, hydraulika HYVA.

BOČNICE A ZADNÍ ČELO:

Standardní provedení bočnic – pravá strana zavěšení na horních čepích, otevírání vlastní vahou při vyklápění – PENDL, mechanické zajištění. Levá ovládaná hydraulicky (boardmatic), nedělená.

Zadní čelo zavěšeno na čepích, otevírání vlastní vahou při vyklápění, zajištění pneumatickými válci, ovládání z kabiny.

VÝBAVA:

Držák rezervního kola na předním čele (mechanický lanový), zadní blatníky se zástěrkami, boční poziční osvětlení, boční podjezdové zábrany, ochranné mřížky zadních skupinových světel, reflexní tabulky, ocelová zajišťovací lana, pryžové dorazy, jednookruhový vývod pro vlek, podpěra nástavby, akustická signalizace sklápění nástavby, lakování dle požadavku zákazníka, zadní odsypová lišta pro finišer, plachta s překrýváním ze strany, variantně žáruvzdorná plachta, výklopný zadní nárazník (nutné pro finišer)

